

**Zugvorrichtung starr**

Baureihe: WZE 095 Ausf. A  
 WZE 135 Ausf. B

TÜV-Einzelabnahme  
 Typgenehmigung: 00-1236

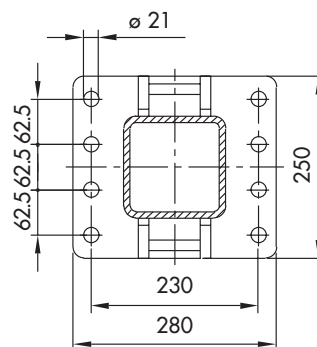
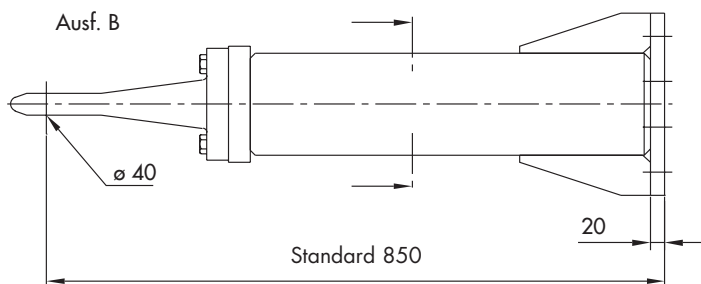
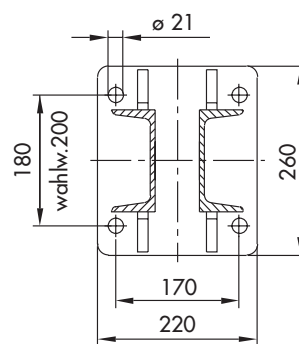
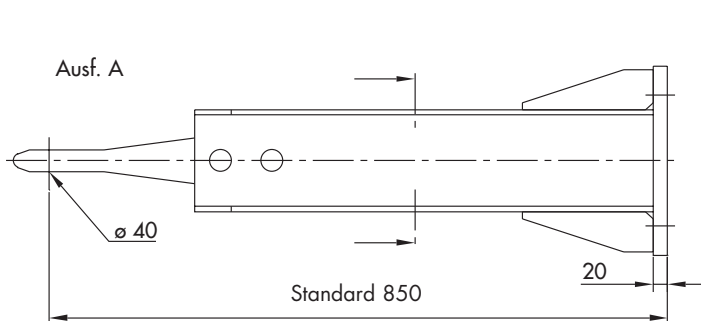

Typ	Zugöse	Dc-Wert (kN)	V-Wert (kN)	Stützlast (kg)
WZE 095 Ausf. A	eingeschweißt	71	23	1000
WZE 135 Ausf. B	geschraubt	88	36	1000 über 25 km/h
WZE 135 Ausf. B	geschraubt	88	36	1600 bis 25 km/h

Zur Befestigung nur Schrauben M20 der Festigkeitsklasse 8.8 verwenden.  
 Andere Längen und Flanschabmessungen auf Anfrage.

Anfrage-/ Bestellformulare im Internet auf [www.waptech.de](http://www.waptech.de)

Irrtum und Änderung vorbehalten!

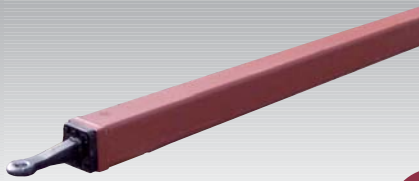

## Zugdeichsel starr

Baureihe: WZD 055  
WZD 135

TÜV-Einzelabnahme

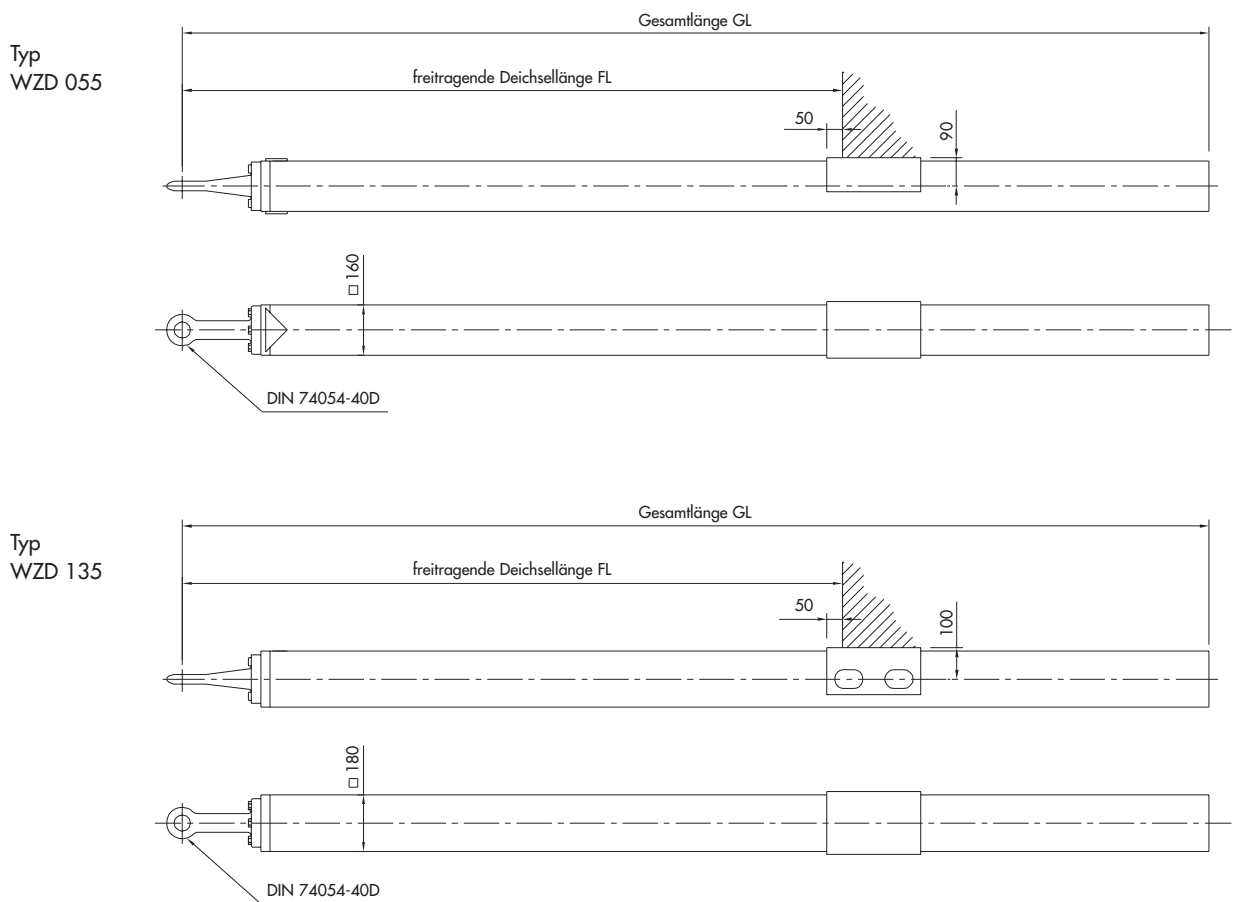

Typ	Dc-Wert (kN)	V-Wert (kN)	Stützlast (kg)
WZD 055	50	30	500
WZD 135	88	40	1000

Andere Abmessungen und Gewichte auf Anfrage.  
Anfrage-/ Bestellformulare im Internet auf [www.waptech.de](http://www.waptech.de)

Irrtum und Änderung vorbehalten!

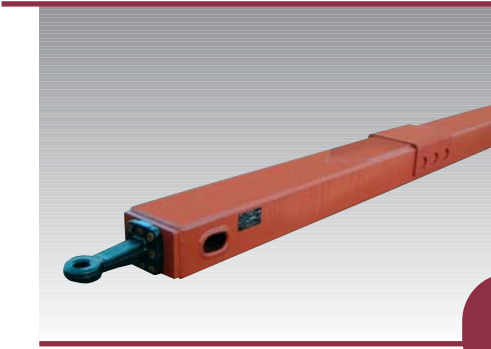

## Zugdeichsel starr

Baureihe: WZD 240

Typgenehmigung: 00-1069

Techn. Daten: Dc-Wert 125 kN  
 Stützlast 1000 kg, V-Wert max. 75 kN  
 Stützlast 2000 kg, V-Wert max. 65 kN

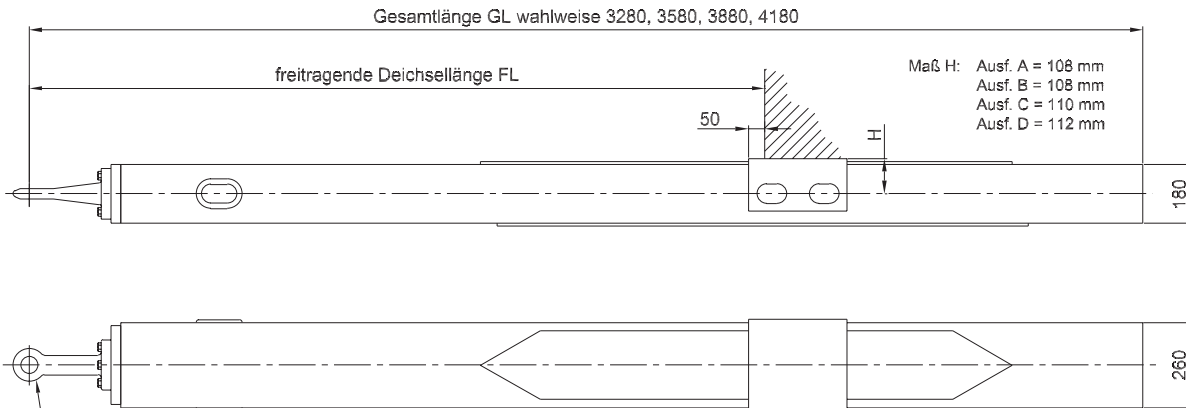

Zugöse  
 DIN 74053-50D, Ø50

wahlweise auch  
 DIN 74054-40D, Ø40  
 Typ 57284, Ø50  
 Typ 480, Ø50  
 Typ ZF-57, Ø57,5  
 Typ BNA, Ø68

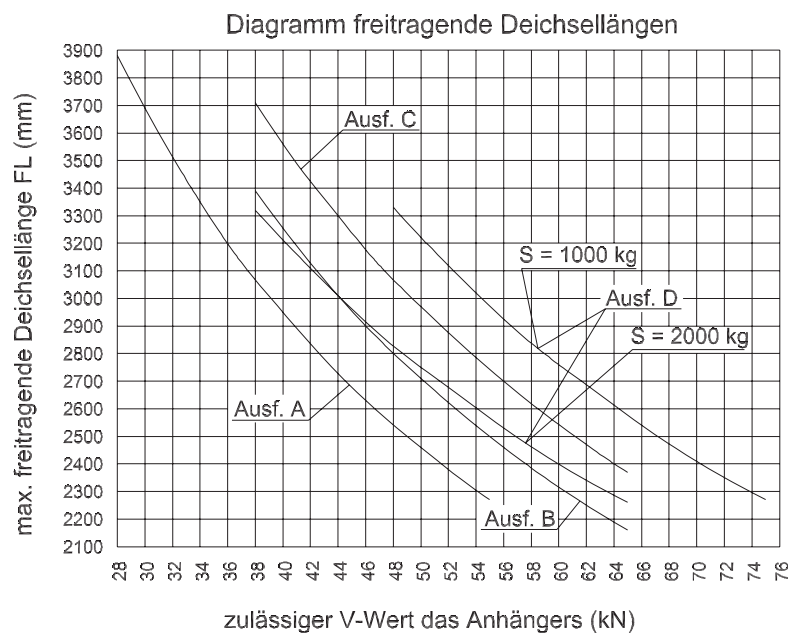

Andere Abmessungen und Gewichte auf Anfrage.  
 Anfrage-/ Bestellformulare im Internet auf [www.waptech.de](http://www.waptech.de)

Irrtum und Änderung vorbehalten!

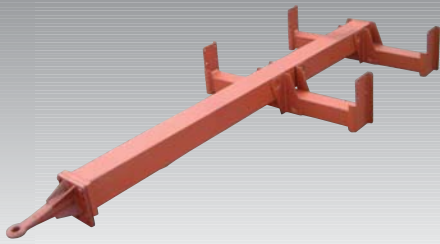

## Zugdeichsel starr mit Querträgern

Baureihe: WZD 050 TK, Ausf. A      TÜV-Einzelabnahme  
 WZD 050 TK, Ausf. B

Techn. Daten: Dc-Wert 50 kN  
 V-Wert bis 30 kN  
 Stützlast bis 750 kg

Ausf. A

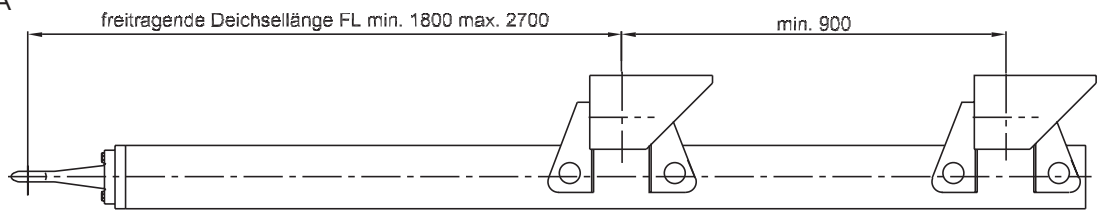

Lichtweite LW (mm): 800 - 1300  
 Höhe HA (mm): 150 - 300

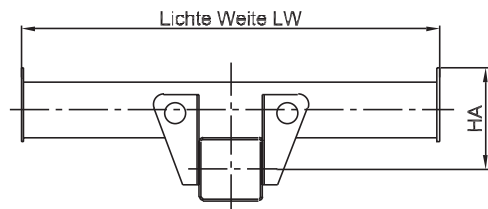

Ausf. B

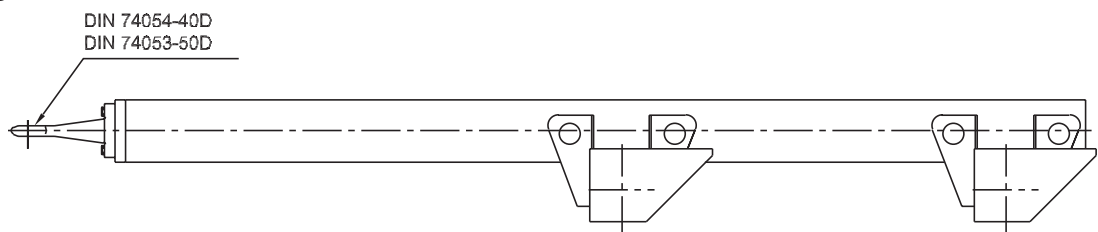

Lichtweite LW (mm): 800 - 1300  
 Höhe HB (mm): 10 - 70

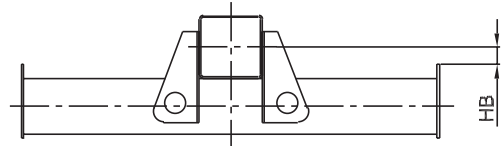

Andere Abmessungen und Gewichte auf Anfrage.  
 Anfrage-/ Bestellformulare im Internet auf [www.waptech.de](http://www.waptech.de)

Irrtum und Änderung vorbehalten!

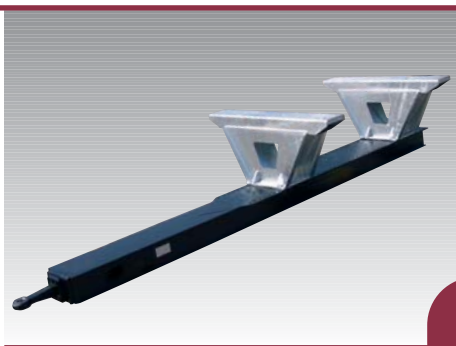

## Zugdeichsel starr mit Querträgern

Baureihe: WLZD - TK, Ausf. A1      Typgenehmigung: e4 00-2855

Techn. Daten: Dc-Wert 140 kN  
 Stützlast 1000 kg

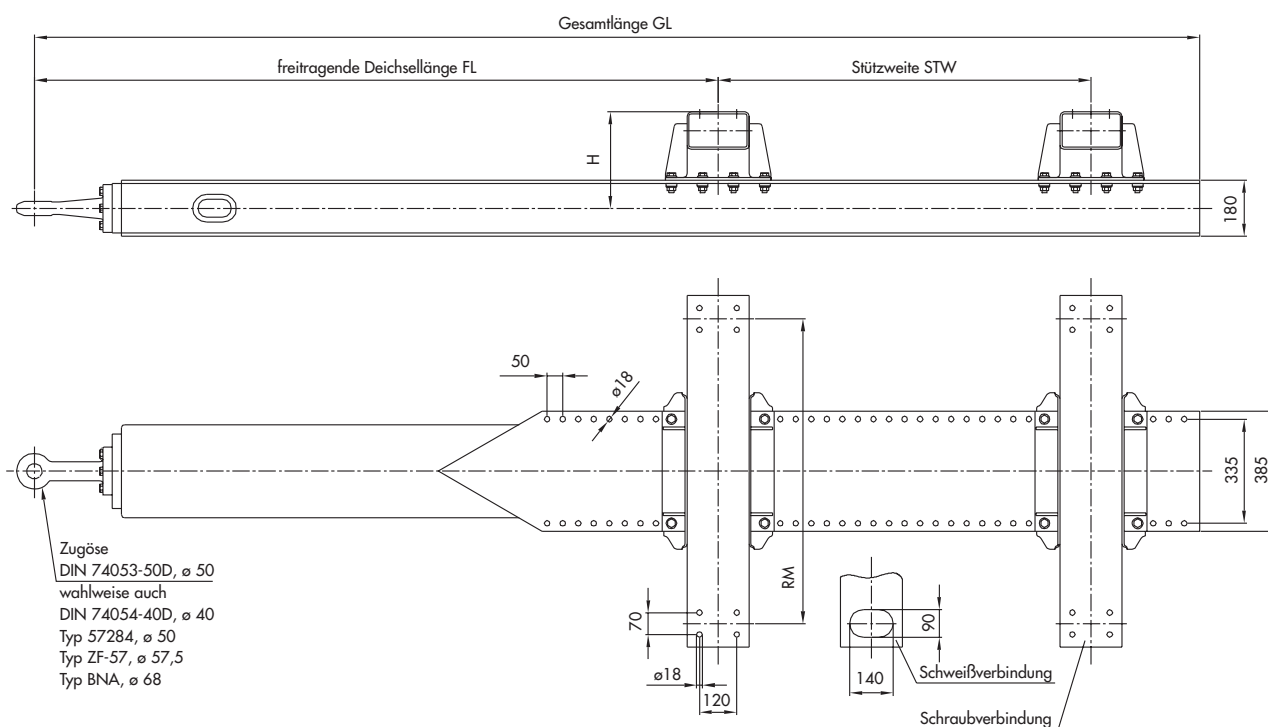

V-Wert (kN)	FL (mm)	STW (mm)	GL (mm)
62	2100	1200	3800
62	2150	1200	3800
62	2200	1200	3800
60	2250	1200	3800
59	2300	1200	3800
58	2350	1200	3800
56	2400	1200	4050
54	2450	1200	4050
53	2500	1200	4050
52	2550	1200	4050
50	2600	1200	4050
49	2650	1100	4050
48	2700	1100	4050

Rahmenmitte RM: 600 mm bis 1400 mm  
 Höhe H: 220 mm bis 640 mm

Andere Abmessungen und Gewichte auf Anfrage.  
 Anfrage-/ Bestellformulare im Internet auf [www.waptech.de](http://www.waptech.de)

Irrtum und Änderung vorbehalten!

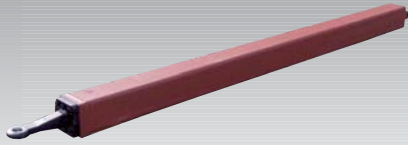

## Zugdeichsel höhenverstellbar

Baureihe: WZD 135 H TÜV-Einzelabnahme

Techn. Daten: Dc-Wert 88 kN  
Stützlast 1000 kg

Mechanisch höhenverstellbar, ohne Verstellmechanismus.

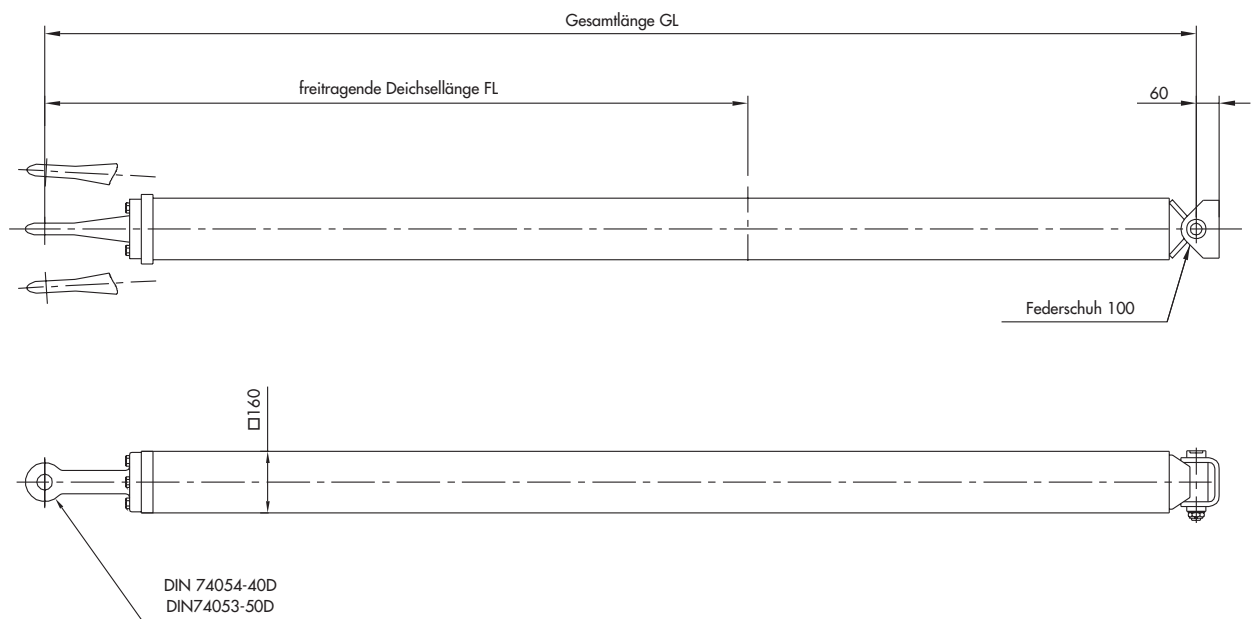

FL (mm)	Ausf. A V-Wert (kN)	Ausf. B V-Wert (kN)
1700	36	40
1800	33	40
1900	31	38
1920	30	37

Gesamtlänge GL: 2700 mm,  
wahlweise 3000 mm

Andere Abmessungen und Gewichte auf Anfrage.  
Anfrage-/ Bestellformulare im Internet auf [www.waptech.de](http://www.waptech.de)

Irrtum und Änderung vorbehalten!

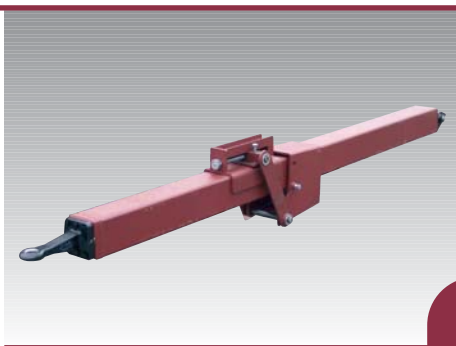

## Zugdeichsel höhenverstellbar

Baureihe: WZD 135 HS

Typgenehmigung: e1 00-1117

Techn. Daten: Dc-Wert 88 kN  
 Stützlast 1000 kg

Mechanisch höhenverstellbar, Verstellung stufenlos mit Gewindespindel und spielfreier Klemmverbindung. Auch für Baustellenfahrzeuge geeignet.

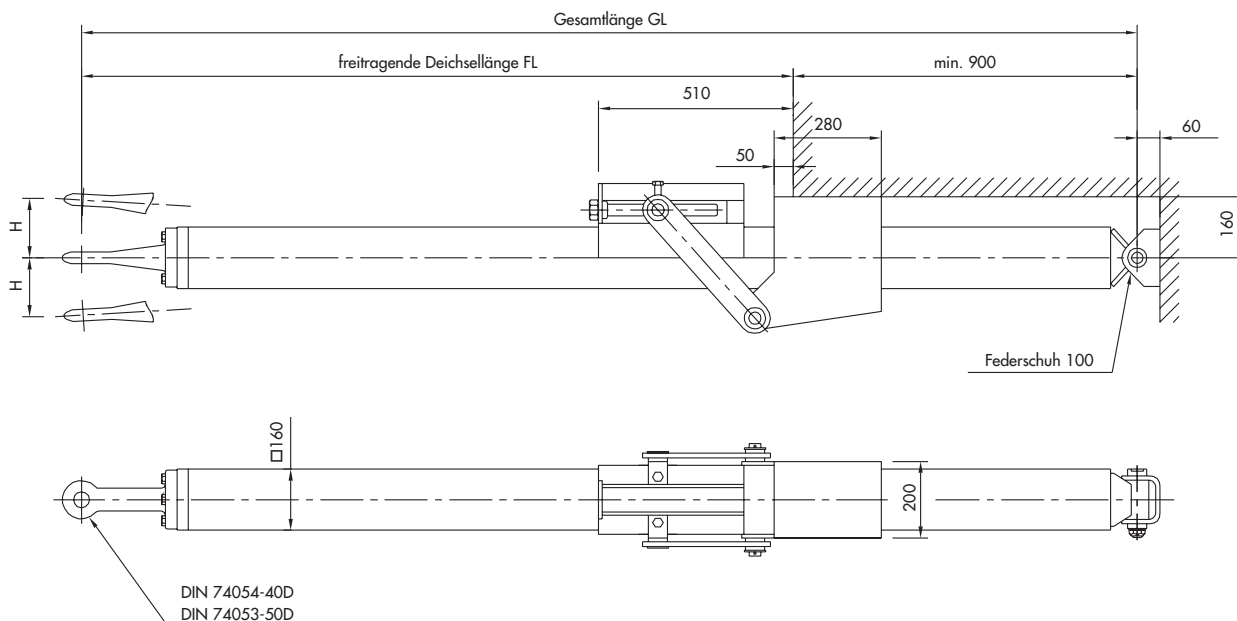

FL (mm)	Ausf. A V-Wert (kN)	Ausf. B V-Wert (kN)	Ausf. C V-Wert (kN)
1600	40	40	40
1700	40	40	40
1800	37	40	40
1900	33	40	40
2000	31	38	40
2100	28	35	40
2200	26	33	40
2300	24	30	37
2400	22	28	35
2500	20	26	33

Gesamtlänge GL: 2700 mm,  
 wahlweise 3000 mm

Maß H: ca. 150 mm  
 bei GL 3000 mm

Andere Abmessungen und Gewichte auf Anfrage.  
 Anfrage-/ Bestellformulare im Internet auf [www.waptech.de](http://www.waptech.de)

Irrtum und Änderung vorbehalten!

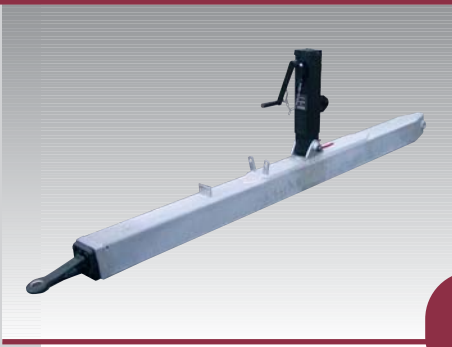

## Zugdeichsel höhenverstellbar

Baureihe: WZD 135 HHS

Typgenehmigung: e4 00-2804

Techn. Daten: Dc-Wert 88 kN  
Stützlast 1000 kg

Mechanisch höhenverstellbar, Verstellung stufenlos mit Spindelwinde.  
Auch für Baustellenfahrzeuge geeignet.

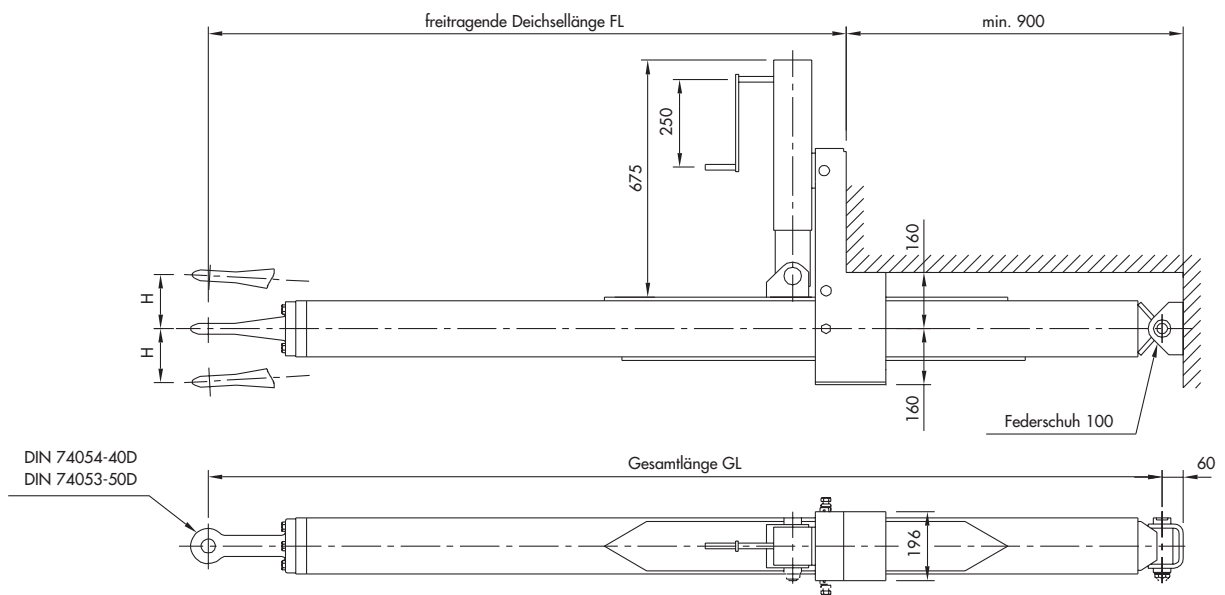

FL (mm)	Ausf. A V-Wert (kN)	Ausf. B V-Wert (kN)
1850	40	50
1950	38	46
2000	36	45
2100	34	42
2200	32	38
2300	30	36

Gesamtlänge GL: 2700 mm,  
wahlweise 3000 mm

Maß H: ca. 150 mm  
bei GL 3000 mm

Andere Abmessungen und Gewichte auf Anfrage.  
Anfrage-/ Bestellformulare im Internet auf [www.waptech.de](http://www.waptech.de)

Irrtum und Änderung vorbehalten!

## Zugdeichsel höhenverstellbar

Baureihe: WZD 180 HS TÜV-Einzelabnahme

Techn. Daten: Dc-Wert 125 kN  
 Stützlast 1000 kg

Mechanisch höhenverstellbar, Verstellung stufenlos mit Gewindespindel und spielfreier Klemmverbindung.  
 Auch für Baustellenfahrzeuge geeignet.

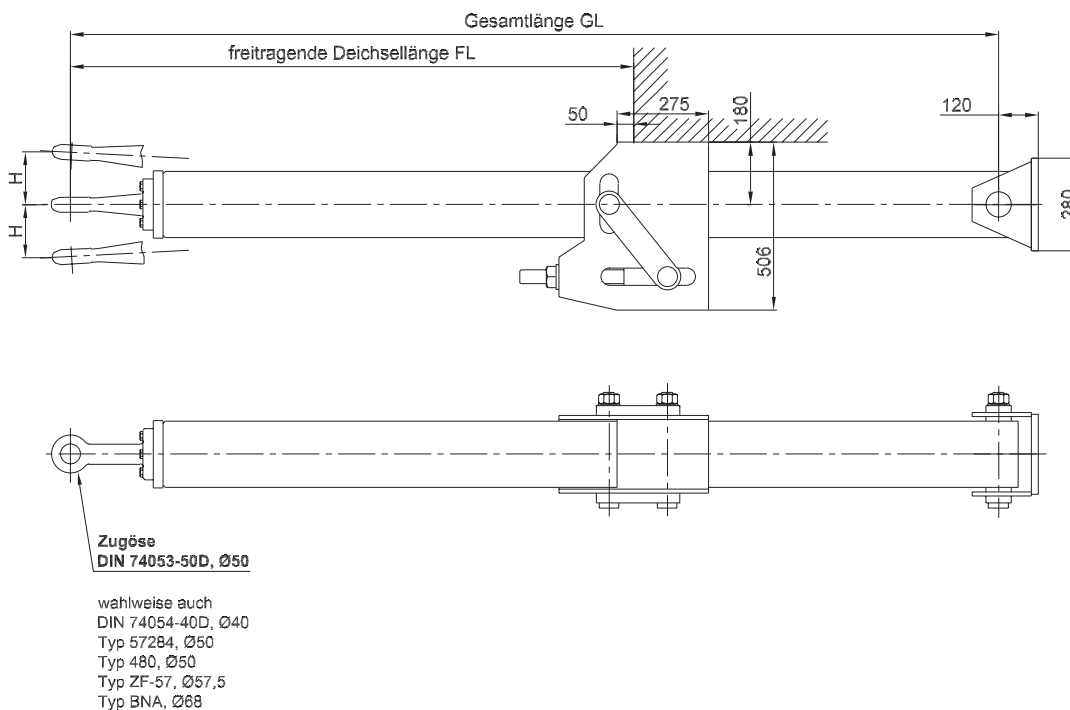

V-Wert (kN)	FL (mm)	GL (mm)	H (mm)
71	1600	2700	±130
66	1700	2700	±130
61	1800	2700	±130
61	1800	3000	±145
57	1900	3000	±145
54	2000	3000	±145
51	2100	3000	±145

Andere Abmessungen und Gewichte auf Anfrage.  
 Anfrage-/ Bestellformulare im Internet auf [www.waptech.de](http://www.waptech.de)

Irrtum und Änderung vorbehalten!

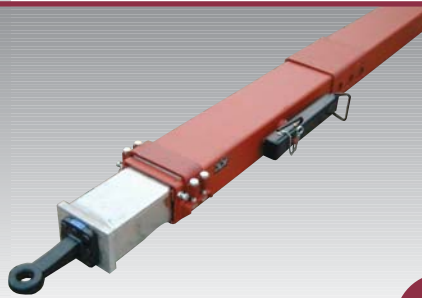

## Zugdeichsel längenverstellbar

**Baureihe:** WZD 180 L, Ausf. A      Typgenehmigung:  00-0371  
 WZD 180 L, Ausf. C

**Techn. Daten:** Dc-Wert 125 kN  
 Stützlast 1000 kg  
 Verstellung 4 x 100 mm wahl. 6 x 100 mm



Diagramm freitragende Deichsellängen



Andere Abmessungen und Gewichte auf Anfrage.  
 Anfrage-/ Bestellformulare im Internet auf [www.waptech.de](http://www.waptech.de)

Irrtum und Änderung vorbehalten!

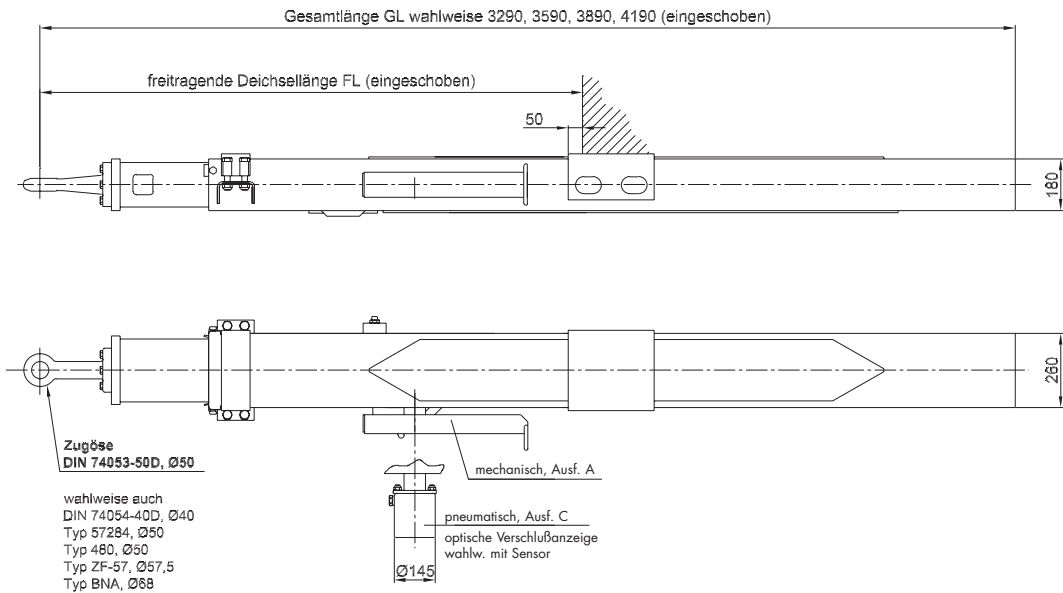
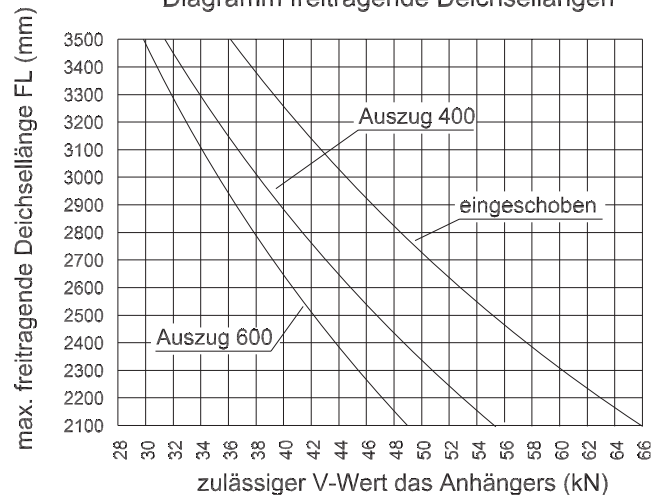
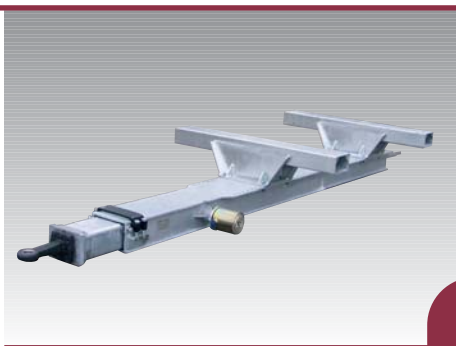

## Zugdeichsel längenverstellbar mit Querträgern

Baureihe: WLZD - TKL, Ausf. A1      Typgenehmigung: 00-2854  
 WLZD - TKL, Ausf. A1P

Techn. Daten: Dc-Wert 140 kN  
 Stützlast 1000 kg

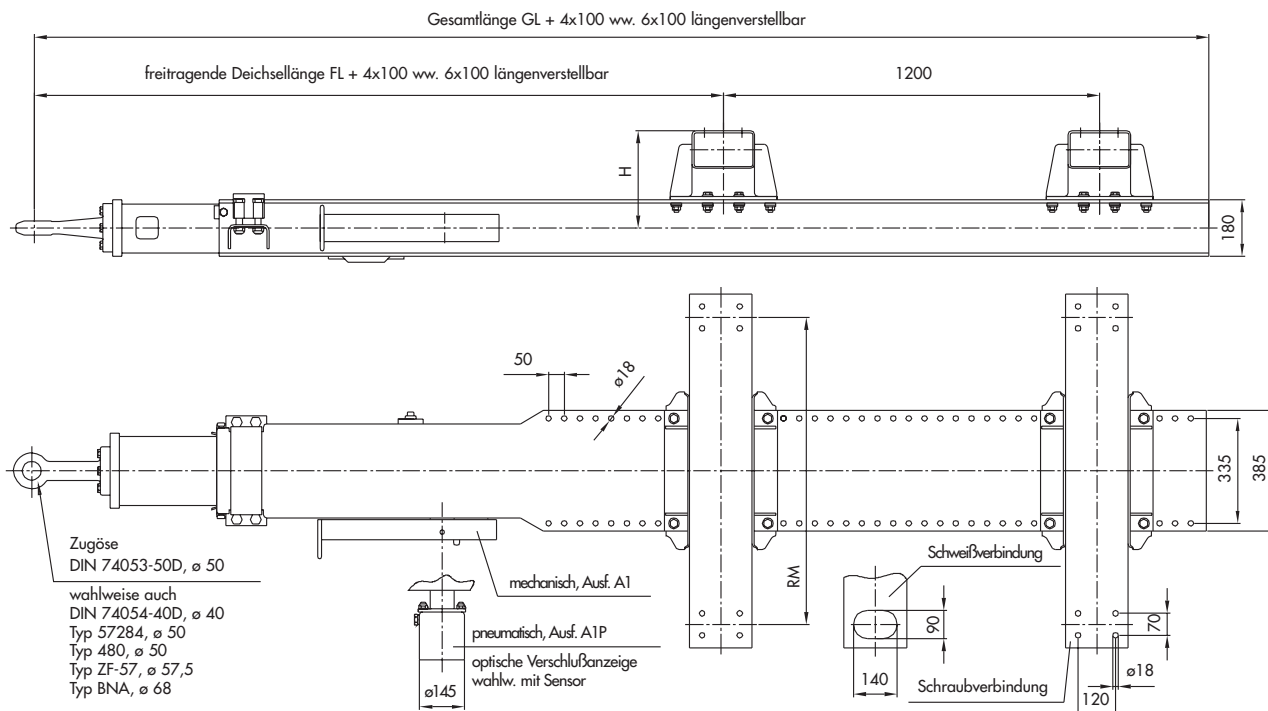

V-Wert (kN) eingeschoben	V-Wert (kN) Auszug 400	V-Wert (kN) Auszug 600	FL (mm) eingeschoben	GL (mm) eingeschoben
62	50	45	2100	3790
62	50	45	2150	3790
62	50	45	2200	3790
60	48	44	2250	3790
59	48	43	2300	3790
58	47	43	2350	3790
56	45	42	2400	4090
54	44	41	2450	4090
53	43	40	2500	4090
52	42	39	2550	4090
51	41	38	2600	4090

Rahmenmitte RM: 600 mm bis 1400 mm  
 Höhe H: 220 mm bis 640 mm

Andere Abmessungen und Gewichte auf Anfrage.  
 Anfrage-/ Bestellformulare im Internet auf [www.waptech.de](http://www.waptech.de)

Irrtum und Änderung vorbehalten!

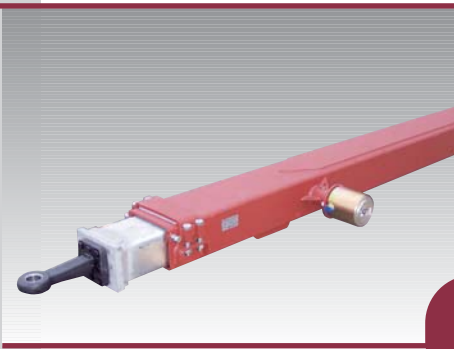

## Zugdeichsel längenverstellbar

Baureihe: WZD, Ausf. LPH  
hydraulisch längenverstellbar

TÜV-Einzelabnahme

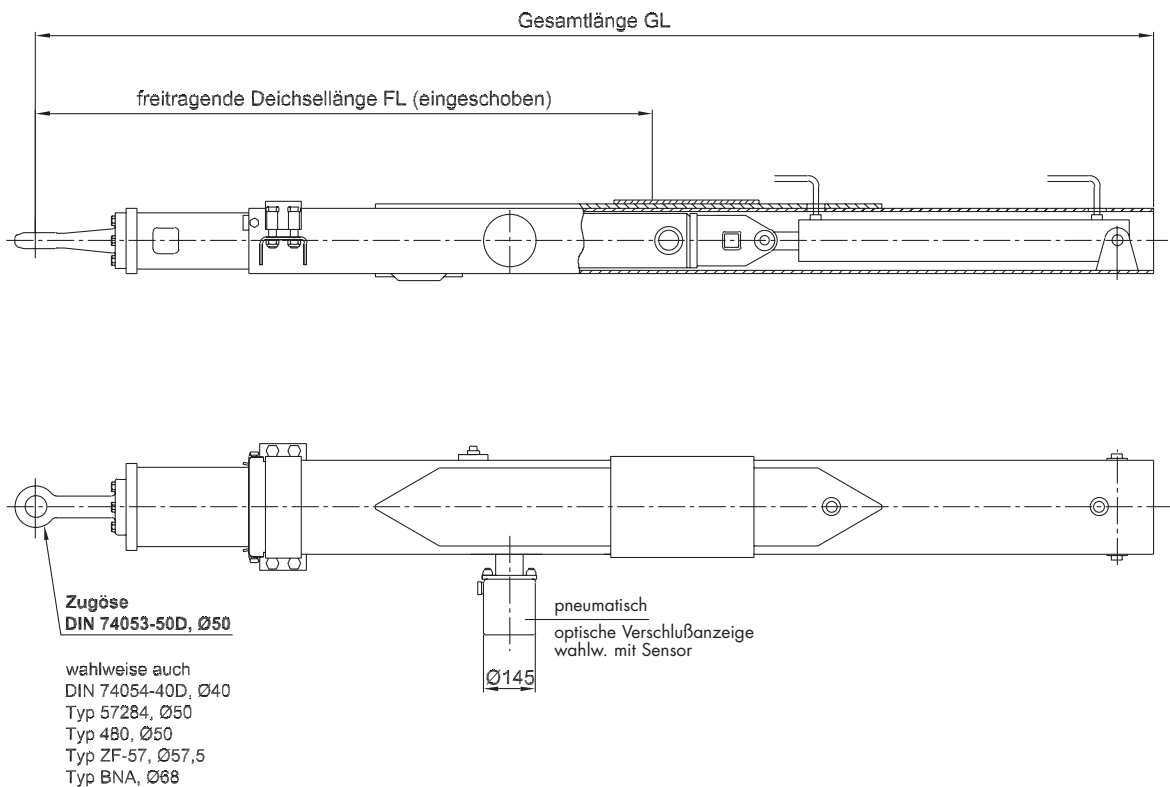

Diese Zugdeichsel fertigen wir Auftragsbezogen.  
Bitte fordern Sie unser Bestellblatt an oder geben Sie uns Ihre Wunschabmessungen vor.

Zum Lieferumfang gehört der innenliegende Hydraulik Zylinder, nicht jedoch die Ventile.

Irrtum und Änderung vorbehalten!

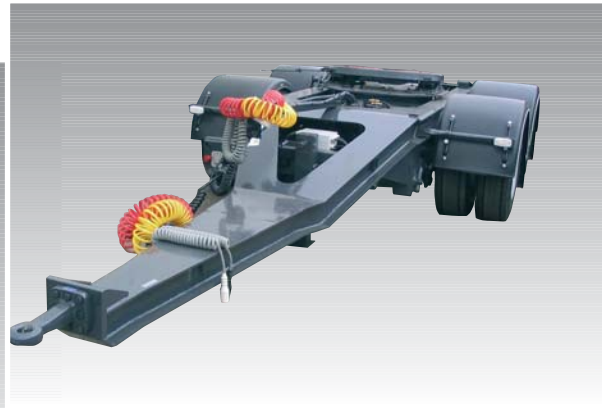
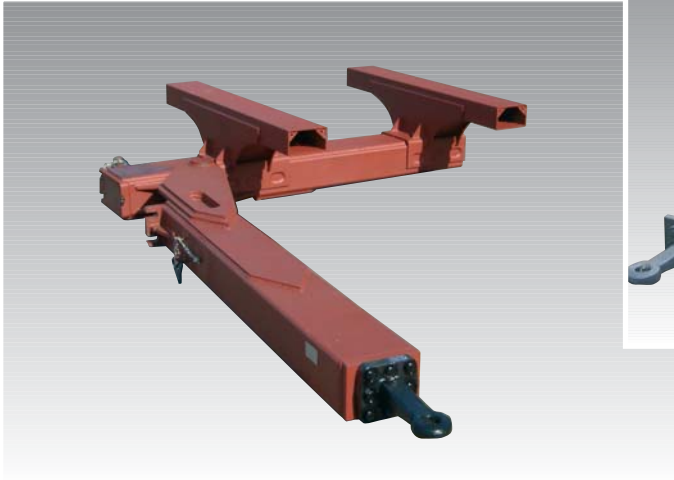

**Bleibende Verbindungen.  
Auch in ganz speziellen Fällen!**

