

Zuggabelabsenkeinrichtung

Baureihe: WZS 27-600

TÜV-Einzelabnahme

Durch das Schwenken der Zuggabelabsenkeinrichtung für Mulden- und Containeranhänger wird die Zuggabel auf den Boden herab gelassen. Die Absenkeinrichtung wird durch einen Handhebel ent- bzw. verriegelt. Das Schwenken wird durch zwei Luftzylinder unterstützt.

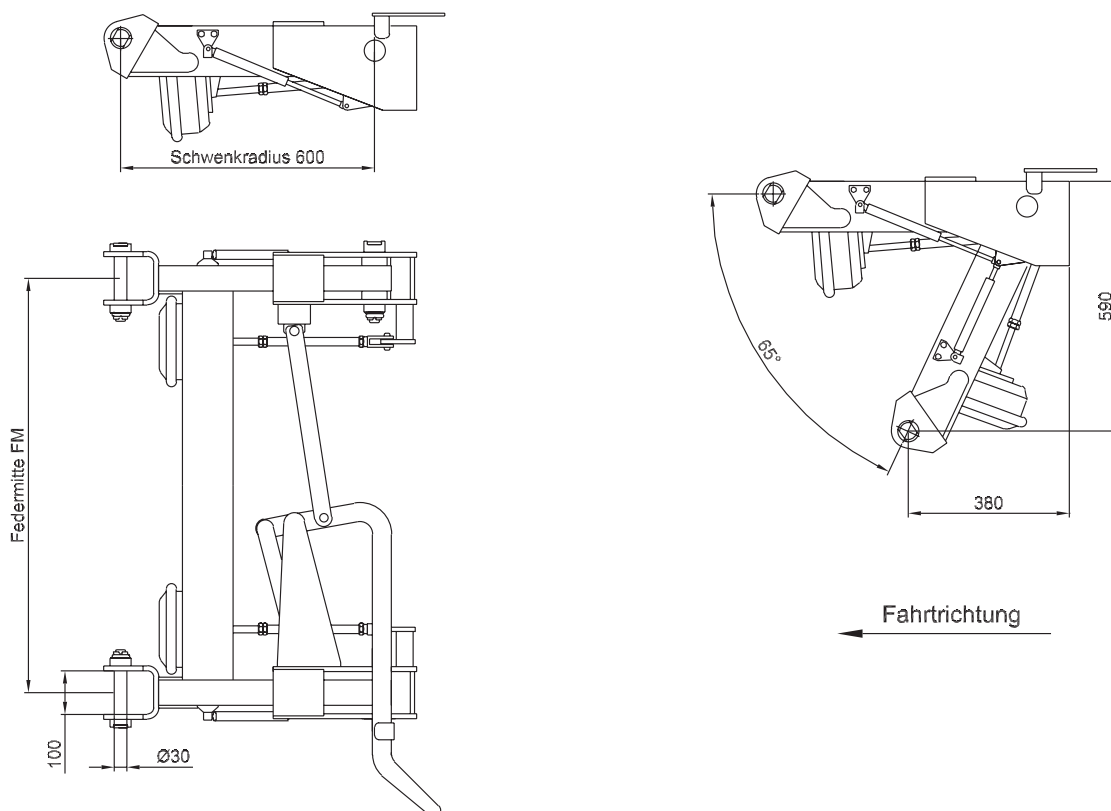

D-Wert (kN):	125
Schwenkradius (mm):	600
max. Schwenkwinkel:	65°
Federmitte FM (mm):	980, 1100, 1200, 1300